

GEEIGNET ZUR GEWINDEREGENERATION ODER UM SEHR WIDERSTANDSFÄHIGES GEWINDESCHNEIDEN IN WEICHE MATERIALIEN ZU ERHALTEN.

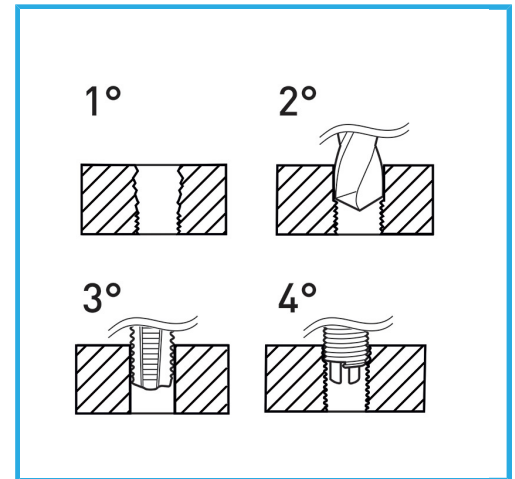

| | |
|----------------------------|----------------|
| Abmessungen | M 18 x 2.5 |
| Bohrer | - |
| Gewindebohrer STI | E011/M180X250M |
| Montagewerkzeug | E011/U20 g |
| Brechwerkzeug | - g |
| Anzahl der Einsätze | 5 |
| Bruttogewicht | 0,78 kg |
| EAN-Code | 8012667368715 |



Aufhängbar

HSS



INOX