

GEEIGNET ZUR GEWINDEREGENERATION ODER UM SEHR WIDERSTANDSFÄHIGES GEWINDESCHNEIDEN IN WEICHE MATERIALIEN ZU ERHALTEN.

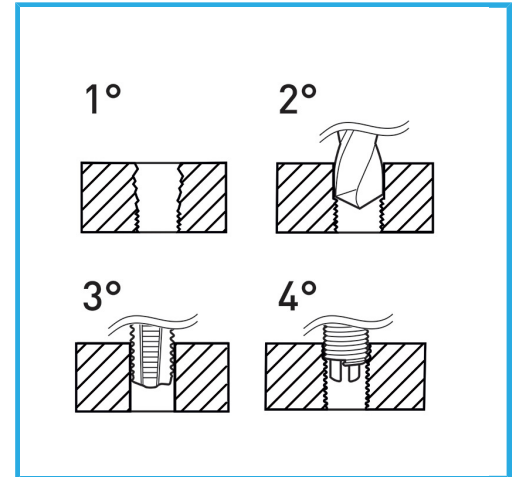

Abmessungen	M 10 x 1.5
Bohrer	Ø 10.4 mm
Gewindebohrer STI	E011/M100X150M
Montagewerkzeug	E011/U13 g
Brechwerkzeug	E011/A13 g
Anzahl der Einsätze	15
Bruttogewicht	0,56 kg
EAN-Code	8012667363901



Aufhängbar

HSS

INOX