

GEEIGNET ZUR GEWINDEREGENERATION ODER UM SEHR WIDERSTANDSFÄHIGES GEWINDESCHNEIDEN IN WEICHE MATERIALIEN ZU ERHALTEN.

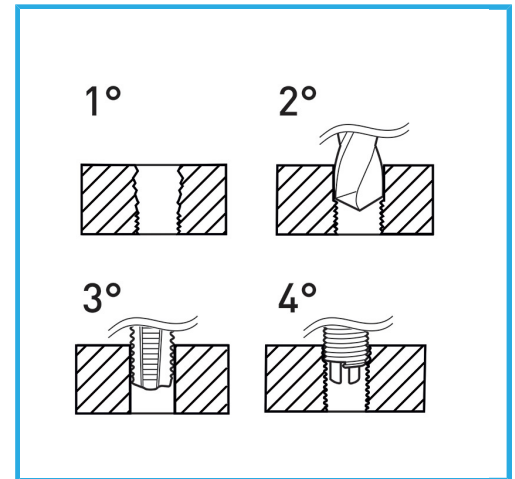

Abmessungen	M 5 x 0.8
Bohrer	Ø 5.2 mm
Gewindebohrer STI	E011/M050X080M
Montagewerkzeug	E011/U08 g
Brechwerkzeug	E011/A08 g
Anzahl der Einsätze	20
Bruttogewicht	0,38 kg
EAN-Code	8012667363567



Aufhängbar

HSS

INOX