

GEEIGNET ZUR GEWINDEREGENERATION ODER UM SEHR WIDERSTANDSFÄHIGES GEWINDESCHNEIDEN IN WEICHE MATERIALIEN ZU ERHALTEN.

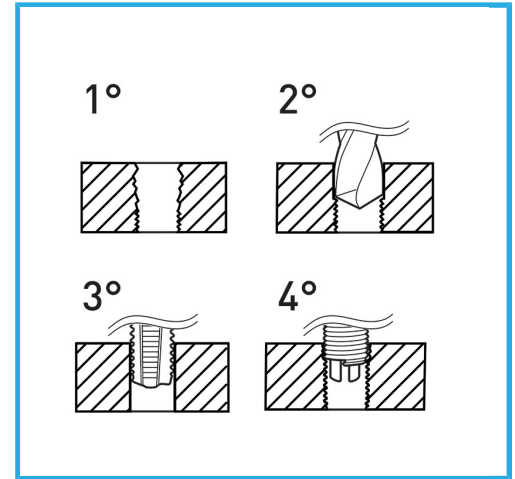

Abmessungen	M 10 x 1.25
Bohrer	Ø 10.3 mm
Gewindebohrer STI	E011/M100X125M
Montagewerkzeug	E011/U13 g
Brechwerkzeug	E011/A13 g
Anzahl der Einsätze	15
Bruttogewicht	0,50 kg
Verpackungsmaße	175x130x40 h mm
EAN-Code	8012667366902



Aufhängbar

HSS

INOX

-