

GEEIGNET ZUR GEWINDEREGENERATION ODER UM SEHR WIDERSTANDSFÄHIGES GEWINDESCHNEIDEN IN WEICHE MATERIALIEN ZU ERHALTEN.

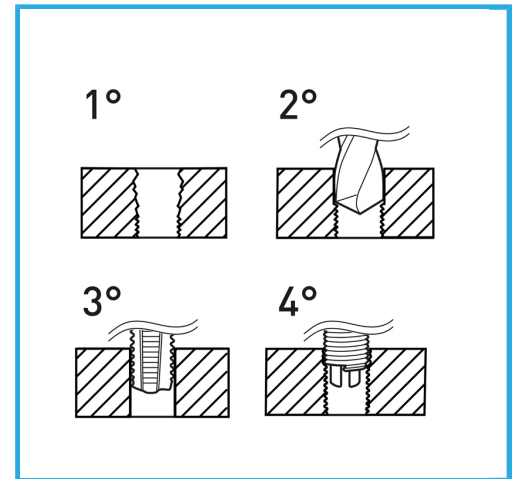

Gewinde	1/2" x 13
Bohrer	Ø 13.0 mm
Gewindebohrer STI	E011/UNC1/2M
Montagewerkzeug	E011/U15 g
Brechwerkzeug	E011/A15 g
Gewindeeinsätze	E010/UNC1/2E15
Anzahl der Einsätze	10
Bruttogewicht	0,68 kg
EAN-Code	8012667362966



Aufhängbar

HSS

INOX