

GEEIGNET ZUR GEWINDEREGENERATION ODER UM SEHR WIDERSTANDSFÄHIGES GEWINDESCHNEIDEN IN WEICHE MATERIALIEN ZU ERHALTEN.

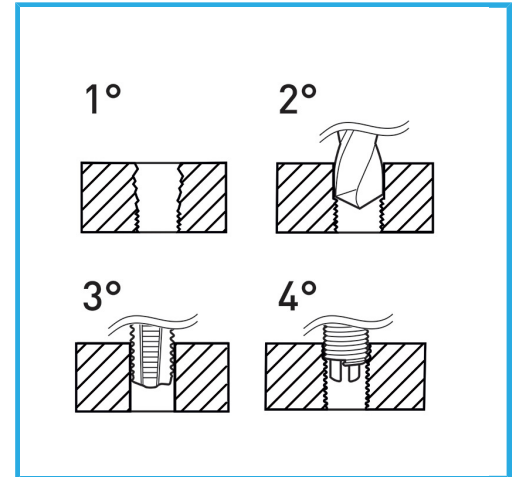

Abmessungen	M 16 x 2.0
Bohrer	-
Gewindebohrer STI	E011/M160X200M
Montagewerkzeug	E011/U18 g
Brechwerkzeug	- g
Anzahl der Einsätze	10
Bruttogewicht	0,69 kg
EAN-Code	8012667364335



Aufhängbar

HSS

INOX