

GEEIGNET ZUR GEWINDEREGENERATION ODER UM SEHR WIDERSTANDSFÄHIGES GEWINDESCHNEIDEN IN WEICHE MATERIALIEN ZU ERHALTEN.

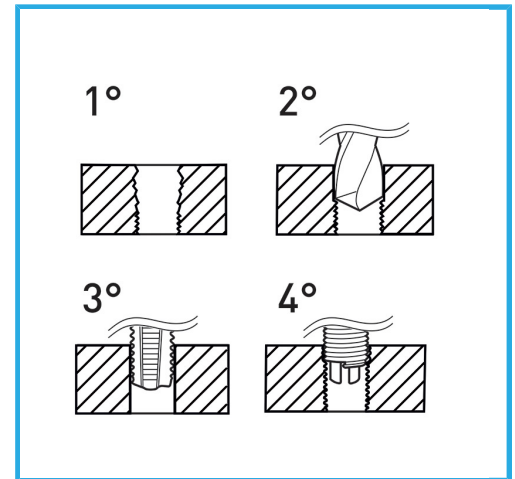

<b>Abmessungen</b>	M 11 x 1.5
<b>Bohrer</b>	Ø 11.4 mm
<b>Gewindebohrer STI</b>	E011/M110X150M
<b>Montagewerkzeug</b>	E011/U14 g
<b>Brechwerkzeug</b>	E011/A14 g
<b>Anzahl der Einsätze</b>	10
<b>Bruttogewicht</b>	0,55 kg
<b>EAN-Code</b>	8012667362713



Aufhängbar

HSS

INOX