

REGULACIÓN DE LA TENSIÓN DE LA SIERRA, EQUIPO DE REFRIGERACIÓN Y MORDAZA RAPIDA.

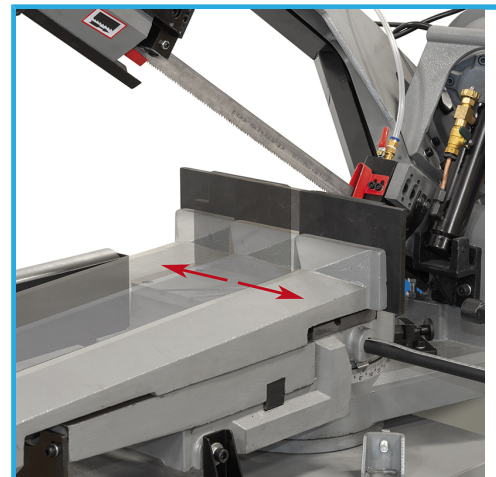

€5.850,00

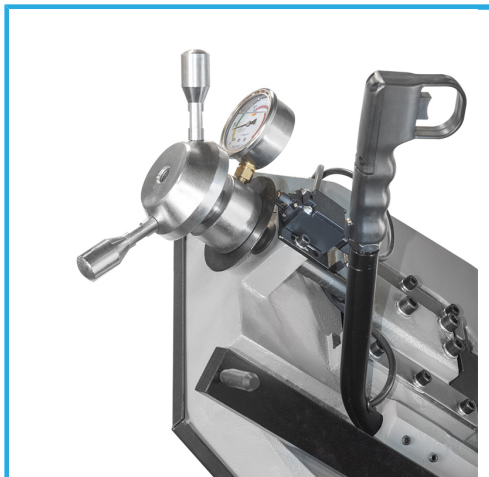

Dimensiones hoja	2715 x 27 x 0,9 mm
Motor	400V 50 Hz 0.75 / 1,5 kW
Velocidad de corte	36 - 72 m/min
Ángulo de corte	-45° - 60°
Capacidad de corte a 90°	â– 250 mm â– 240 mm â– 310 x 240mm
Capacidad de corte a 45°	â– 200 mm â– 170 mm â– 190 x 170mm
Mordazas	145 x 120h mm
Recorrido lateral	380 mm
Apertura mordaza	306 mm
Dimensiones	1500 x 670 x 1520 mm
Peso neto	332 Kg
Peso bruto	394,00 kg
Codigo de barras	8012667406271

Incluido En El Precio

Tensór hoja
Sistema refrigerante
Tornillo de sujeción rápida