

CON STRUMENTO DI REGOLAZIONE TENSIONE LAMA, SISTEMA DI REFRIGERAZIONE, MORSA RAPIDA.

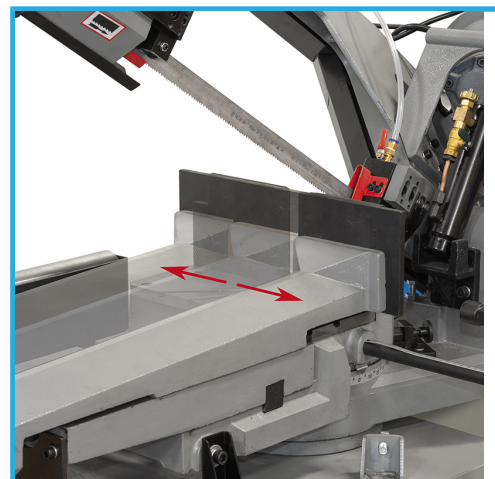

€5.850,00

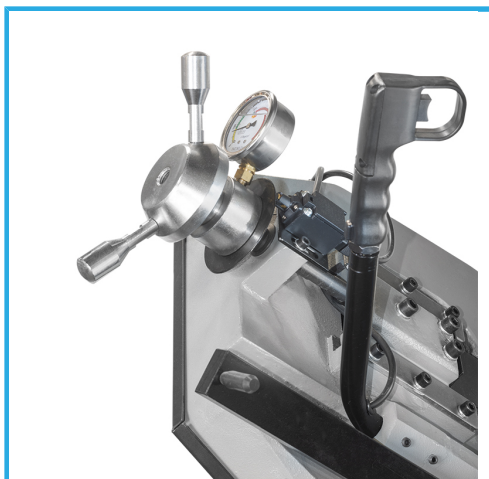

Dimensioni lama	2715 x 27 x 0,9 mm
Motore	400V 50 Hz 0.75 / 1,5 kW
Velocità di taglio	36 - 72 m/min
Angolo di taglio	-45° - 60°
Capacità di taglio a 90°	â– 250 mm â– 240 mm â– 310 x 240mm
Capacità di taglio a 45°	â– 200 mm â– 170 mm â– 190 x 170mm
Ganasce	145 x 120h mm
Corsa laterale	380 mm
Apertura morsa	306 mm
Dimensioni	1500 x 670 x 1520 mm
Peso netto	332 Kg
Peso lordo	394,00 kg
Codice EAN	8012667406271

Accessori Inclusi

Strumento di regolazione tensione lama
Pompa refrigerante
Morsa rapida